

nerezové ohřivače vody **ANTIKOR TV**

ohřev Trubkovým profilovaným Výměňíkem

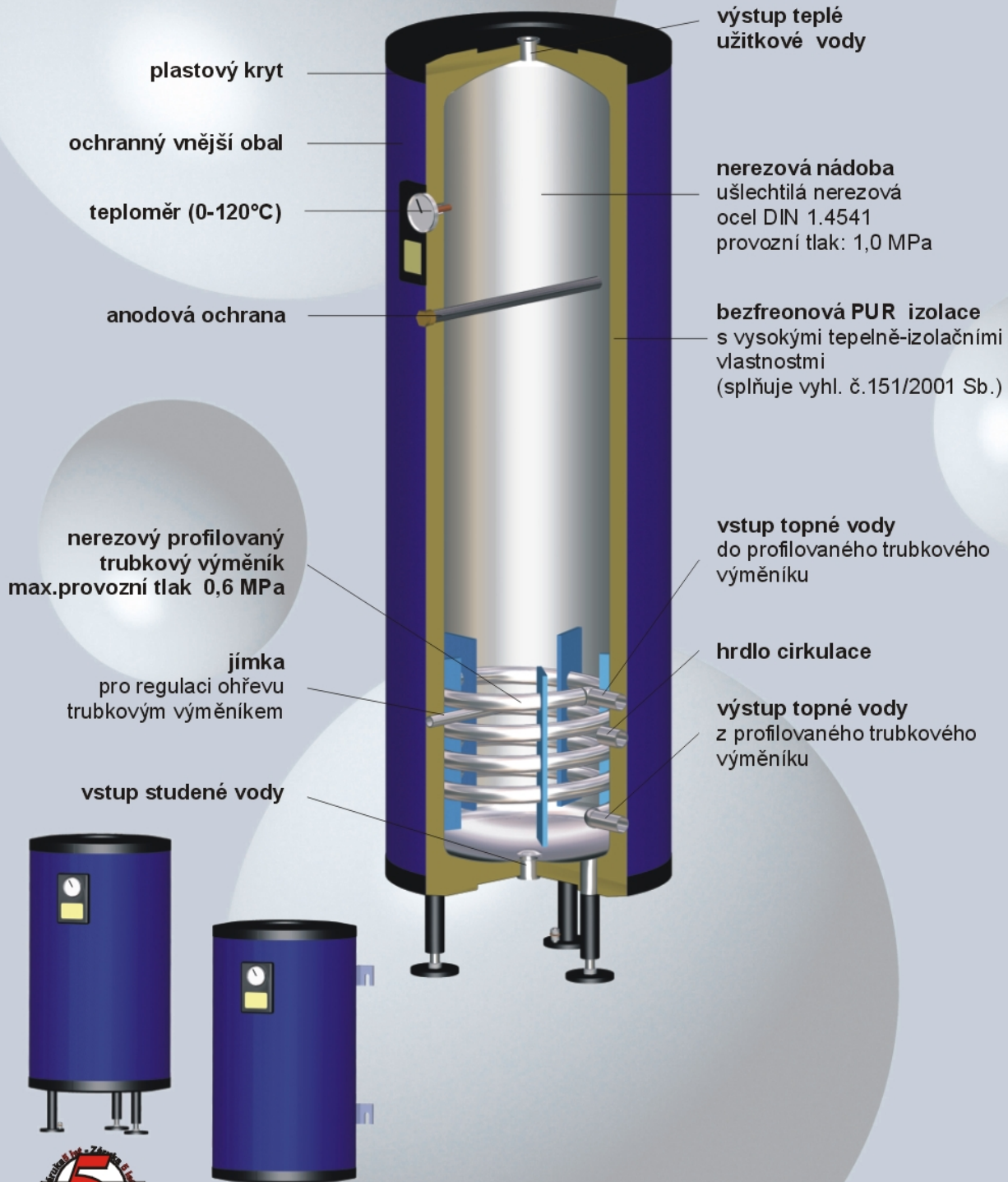

ANTIKOR TV1

Trvale přenášené výkony a doby ohřevu u nádrží

| | | | | | | | | |
|--|---------|-----------------------------------|---------|------|-----|-----|-----|-----|
| Plocha výměníku (m ²) | | 1,07 | | | | | | |
| Připojení výměníku | | G1" | | | | | | |
| Trvalý výkon TUV při ohřevu vody z 10 na 55°C při níže uvedeném průtoku topné vody | 90°C kW | 60 | 90°C kW | 63 | | | | |
| | litr/h | 1150 | litr/h | 1550 | | | | |
| | 80°C kW | 42 | 80°C kW | 47 | | | | |
| | litr/h | 810 | litr/h | 1150 | | | | |
| | 70°C kW | 33 | 70°C kW | 40 | | | | |
| | litr/h | 640 | litr/h | 980 | | | | |
| Průtok topné vody (m ³ /hod) | | 2,1 | | | | | | |
| Objem zásobníku (v litrech) | | 100 | 150 | 200 | 250 | 300 | 350 | 400 |
| Vstupní teplota topné vody | | Doba ohřevu z 10 na 55°C (minuty) | | | | | | |
| 90°C | | 8 | 11 | 15 | 19 | 22 | 26 | 30 |
| 80°C | | 11 | 16 | 21 | 26 | 31 | 37 | 42 |
| 70°C | | 16 | 23 | 31 | 39 | 46 | 54 | 62 |

ANTIKOR TV2

Trvale přenášené výkony a doby ohřevu u nádrží

| | | | | | | | | |
|--|---------|-----------------------------------|---------|------|-----|-----|-----|-----|
| Plocha výměníku (m ²) | | 2,14 | | | | | | |
| Připojení výměníku | | G1" | | | | | | |
| Trvalý výkon TUV při ohřevu vody z 10 na 55°C při níže uvedeném průtoku topné vody | 90°C kW | 80 | 90°C kW | 83 | | | | |
| | litr/h | 1530 | litr/h | 2050 | | | | |
| | 80°C kW | 62 | 80°C kW | 69 | | | | |
| | litr/h | 1180 | litr/h | 1700 | | | | |
| | 70°C kW | 44 | 70°C kW | 53 | | | | |
| | litr/h | 840 | litr/h | 1300 | | | | |
| Průtok topné vody (m ³ /hod) | | 1,85 | | | | | | |
| Objem zásobníku (v litrech) | | 100 | 150 | 200 | 250 | 300 | 350 | 400 |
| Vstupní teplota topné vody | | Doba ohřevu z 10 na 55°C (minuty) | | | | | | |
| 90°C | | 5 | 7 | 9 | 11 | 13 | 16 | 18 |
| 80°C | | 6 | 9 | 12 | 15 | 17 | 20 | 23 |
| 70°C | | 9 | 13 | 17 | 20 | 25 | 30 | 34 |

Průtokový odpor na straně topné vody

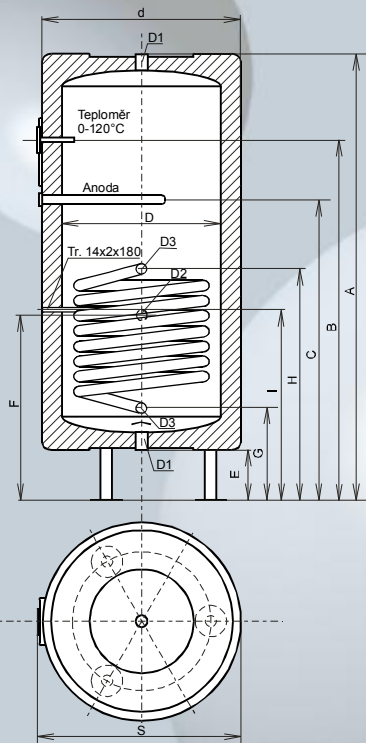
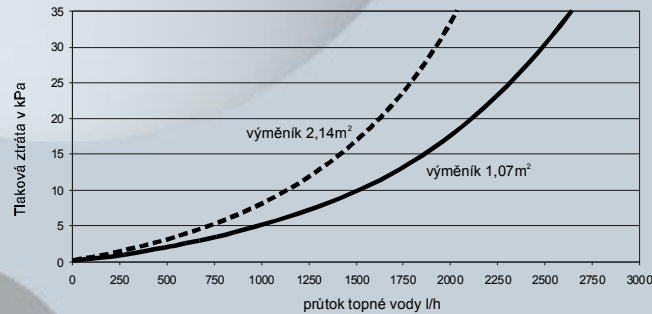

| Typ | ANTIKOR TV | | | | | | |
|-------------------|------------|------|------|------|------|------|------|
| objem (litr) | 100 | 150 | 200 | 250 | 300 | 350 | 400 |
| A (mm) | 870 | 1120 | 1370 | 1620 | 1870 | 2120 | 2370 |
| B (mm) | 690 | 940 | 1180 | 1430 | 1660 | 1860 | 2110 |
| C (mm) | 490 | 740 | 980 | 1230 | 1460 | 1660 | 1910 |
| d (mm) | 595 | | | | | | |
| D (mm) | 480 | | | | | | |
| E (mm) | 150 | | | | | | |
| G (mm) | 320 | | | | | | |
| F (mm) pro TV1 | 470 | | | | | | |
| I (mm) pro TV1 | 520 | | | | | | |
| H (mm) pro TV1 | 620 | | | | | | |
| F (mm) pro TV2 | 620 | | | | | | |
| I (mm) pro TV2 | 670 | | | | | | |
| H (mm) pro TV2 | 770 | | | | | | |
| S (mm) | 615 | | | | | | |
| D1 | 1" | 1" | 1" | 5/4" | 5/4" | 5/4" | 5/4" |
| D2 | 3/4" | 3/4" | 3/4" | 1" | 1" | 1" | 1" |
| D3 | 1" | 1" | 1" | 1" | 1" | 1" | 1" |
| hmotnost (kg) TV1 | 37 | 44 | 51 | 60 | 68 | 77 | 86 |
| hmotnost (kg) TV2 | 39 | 46 | 53 | 62 | 70 | 79 | 88 |

**Možnost nestandardní výroby
dle Vaší technické dokumentace**

**dimenze připojovacích hrdel a jejich umístění
technické parametry pro ohřev**

Kontaktní adresa